

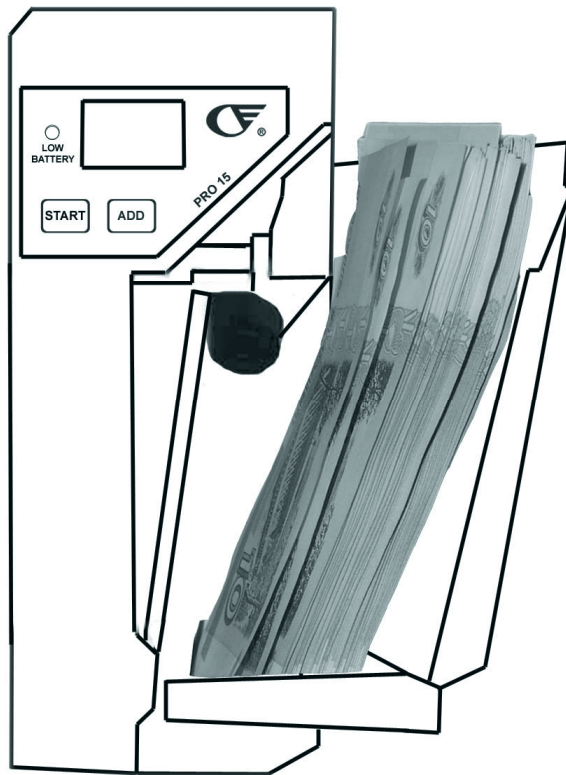

СЧЕТЧИК БАНКНОТ MODEL: PRO 15



РУКОВОДСТВО ПОЛЬЗОВАТЕЛЯ

Приобретенный Вами портативный счетчик банкнот «PRO 15» предназначен для быстрого пересчета малых объемов различных видов валют, в том числе и для российских рублей. Информация, изложенная в этом руководстве, поможет Вам легко и быстро ознакомиться с устройством и функционированием счетчика, а также максимально использовать его возможности в Вашей работе.

Перед включением, пожалуйста, прочтите это наставление полностью, чтобы ознакомиться со всеми функциями.

1. Технические характеристики

-Скорость счета, банкнот/сек	900
-Емкость приемного кармана, банкнот	100
-Емкость отсчетного устройства	0-999
-Напряжение питания, В	6
-Источник питания	адаптер, 4 элемента АА
-Рабочая температура, град.	+10~+40с
-Габаритные размеры (ДхШхВ), мм	190x75x102
-Вес, кг	0,3

2. Внешний вид

- 1-Откидывающаяся крышка
- 2-Дисплей
- 3-Индикатор элементов питания
- 4-Ограничитель банкнот
- 5-Кнопка «START»
- 6-Кнопка «ADD» суммирования
- 7-Слиставающий ролик
- 8-Прижимная пластина

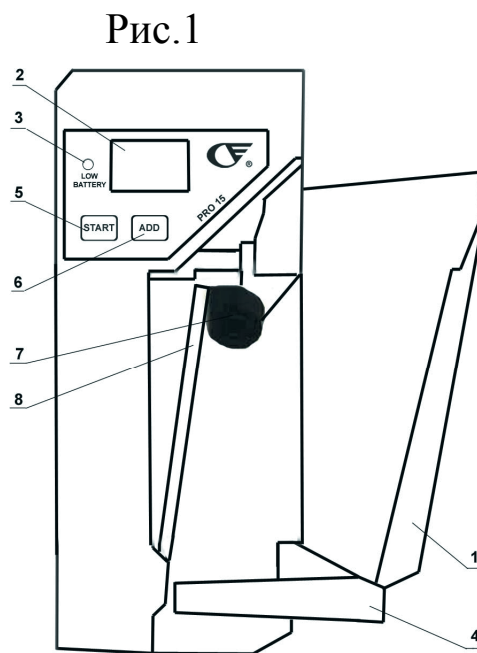

3. Порядок работы

3.1 С помощью адаптера поставляемого в комплекте или 4 элементов питания АА подсоедините питание

3.2 Откройте крышку Рис1-1 счетчика. При этом должен загореться дисплей Рис1-2

3.3 **ВНИМАНИЕ!** Установите ограничитель банкнот до упора см.Рис1-4.

3.4 Для того, чтобы избежать ошибок при подсчете, пересортируйте банкноты и отложите следующие:

- С загнутыми краями
- Сильно изношенные или «выстиранные»
- Грязные

-Порванные

3.5 Уложите банкноты ровной стопкой и помещайте банкноты параллельно прижимной пластине 8 как показано на Рис2, удерживая указательным пальцем прижимную пластину 8, до упора торца пачки. В результате пачка банкнот должна быть установлена до упора торцом и находиться между прижимной пластиной 8 и слистывающим роликом 7 см Рис3. Только это положение является исходным для начала пересчета. **ПОМНИТЕ!** Неправильное расположение банкнот приводит к ошибкам при пересчете.

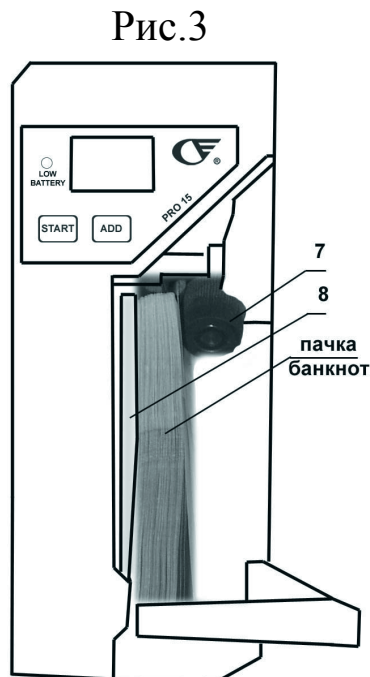
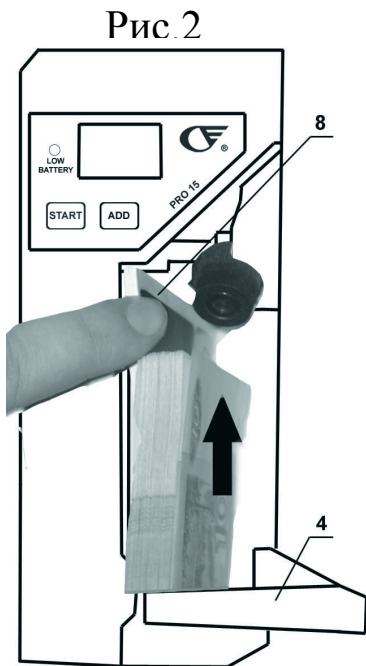

3.6 Нажмите на кнопку «START». Слистывающий ролик 7 начнет вращаться и банкноты будут укладываться на крышку 1. По окончании пересчета банкноты должны лежать ровной стопкой на крышке 1 см. рис. на обложке.

Для исключения случайной ошибки пересчет необходимо повторить второй раз.

Если банкнота или несколько банкнот остались не просчитанными см. п4 повторите пересчет заново см. п3.4 и п3.5.

Если на индикаторе появилось сообщение об ошибке см. п4.7, например «E-3», повторите пересчет заново.

3.7 При нажатии на кнопку «ADD» количество банкнот текущего пересчета будет суммироваться к предыдущему. Однако если при пересчете банкнот произошел сбой необходимо повторить суммирование заново.

По окончании работы индикатор счетчика отключается автоматически через 1 мин. Во избежание расхода ресурса элементов питания закрывайте откидывающуюся крышку 1 когда счетчик не используется.

4. Возможные неисправности и сбои при счете и их устранение

4.1 Если слистывающий ролик 7 вращается, но пересчет не происходит проверьте правильность расположения пачки банкнот между прижимной пластиной 8 и слистывающим роликом 7 см п3.5.

4.2 Если банкноты беспорядочно разбрасываются при пересчете проверьте правильность установки ограничителя п3.3.

4.3 Если банкноты укладываются на крышку 1 с перекосом проверьте правильность установки банкнот п3.5 и повторите пересчет.

4.4 Если банкнота или несколько банкнот остались не просчитанными проверьте правильность установки банкнот п3.5 и внешнее состояние торца банкноты(отсутствие загнутых и рваных углов) см. п3.4.

4.5 При открытии крышки 1 индикатор 2 не горит. Проверьте состояние элементов питания или правильность подключения адаптера.

4.6 Если индикатор 3 начинает мигать замените элементы питания.

4.7 Коды ошибок

Код ошибки	Причина	Способ устранения
E-0	Батареи питания разряжены	Установите новые батареи
E-1	Нижний сенсор загрязнен или неисправен	Почистите сенсор или замените
E-2	Верхний сенсор загрязнен или неисправен	Почистите сенсор или замените
E-3	Ошибка по уровню плотности банкноты	Пересчитайте банкноты еще раз

Гарантийные обязательства

Фирма гарантирует исправную работу прибора в течение 6 месяцев со дня поставки при соблюдении потребителем условий эксплуатации и хранения, изложенных в настоящей инструкции. После извлечения прибора из упаковочной тары сохраните, пожалуйста, упаковку и техническое описание. Гарантийные обязательства отменяются, если прибор пересылался не в заводской упаковке или были нарушены требования по эксплуатации и обслуживанию.

За нарушение работоспособности прибора вследствие неправильной транспортировки, хранения и эксплуатации, а также из-за механических повреждений изготовитель ответственности не несет.

Гарантийное обслуживание не предоставляется в следующих случаях:

При отсутствии гарантийного талона, неправильно заполненным талоном или имеющим исправления.

При нарушении правил использования изделия, указанных в правилах по эксплуатации.

При наличии механических повреждений изделия.

Настоящая гарантия не распространяется: **на сетевые адаптеры, блоки питания, переходники, прикуриватели, лампы, батареи, ремни, предохранители, щетки**, части корпуса изделия и любые другие части, которые имеют естественный ограниченный период работоспособности, а так же неисправности, возникшие из-за нестабильности внешних условий или аварий электросети. Замененные дефектные части являются нашей собственностью.

Доставка неисправной техники в Сервисный центр осуществляется Владельцем и за его счет.



Серий

ОБРАЗЕЦ

Дата продажи “ ___ ” _____ 200 г.

М.П. организации-продавца

Внимание! При отсутствии отметки организации-продавца гарантийный срок исчисляется с даты выпуска.

Адрес головного Сервисного центра:

109147, Москва, Марксистский пер., д.6. Тел. (095) 901-99-11. service@p-i.ru

Филиал в Санкт-Петербурге:

190098, Санкт-Петербург, ул. Ординарная, д.5. Тел. (812) 232-24-20, 234-09-35